

# Anfrageformular M3 XXT Taster

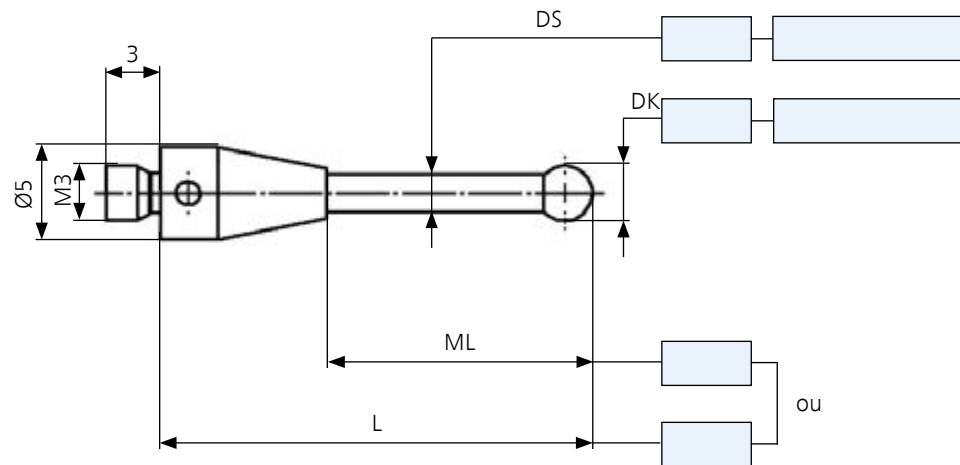

## Taster gerade

Stückzahl:



## Taster abgesetzt

Stückzahl:

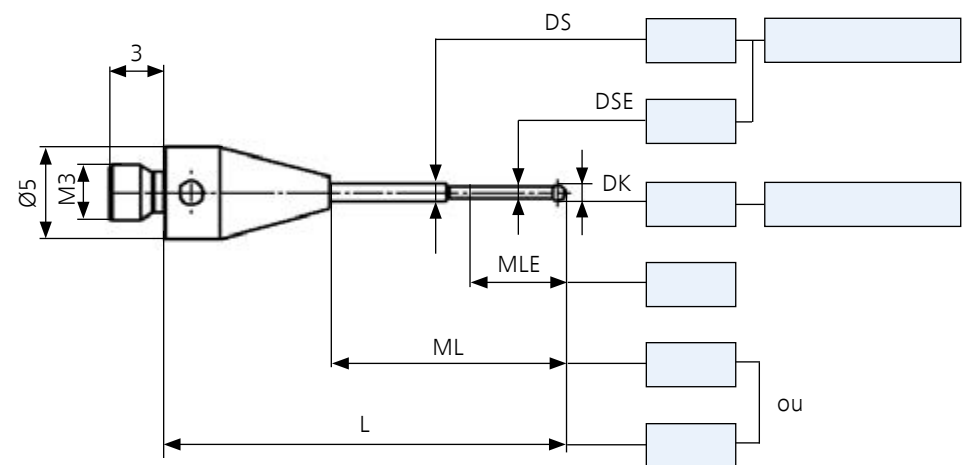

## Ihre Kontaktdaten:

Kunden-Nr.:

Firma:

Abteilung:

PLZ:

Name:

E-Mail:

Straße:

Ort:

Vorname:

Telefon:

Bitte füllen Sie alle blauen Felder aus. Tragen Sie Ihre gewünschten Maße in mm und die Winkel in Grad ein.  
Per E-Mail senden an:

**[accessories.metrology.de@zeiss.com](mailto:accessories.metrology.de@zeiss.com)**